

Micros Seymour Duncan P-Rail

1. PR : deux « P-Rails »

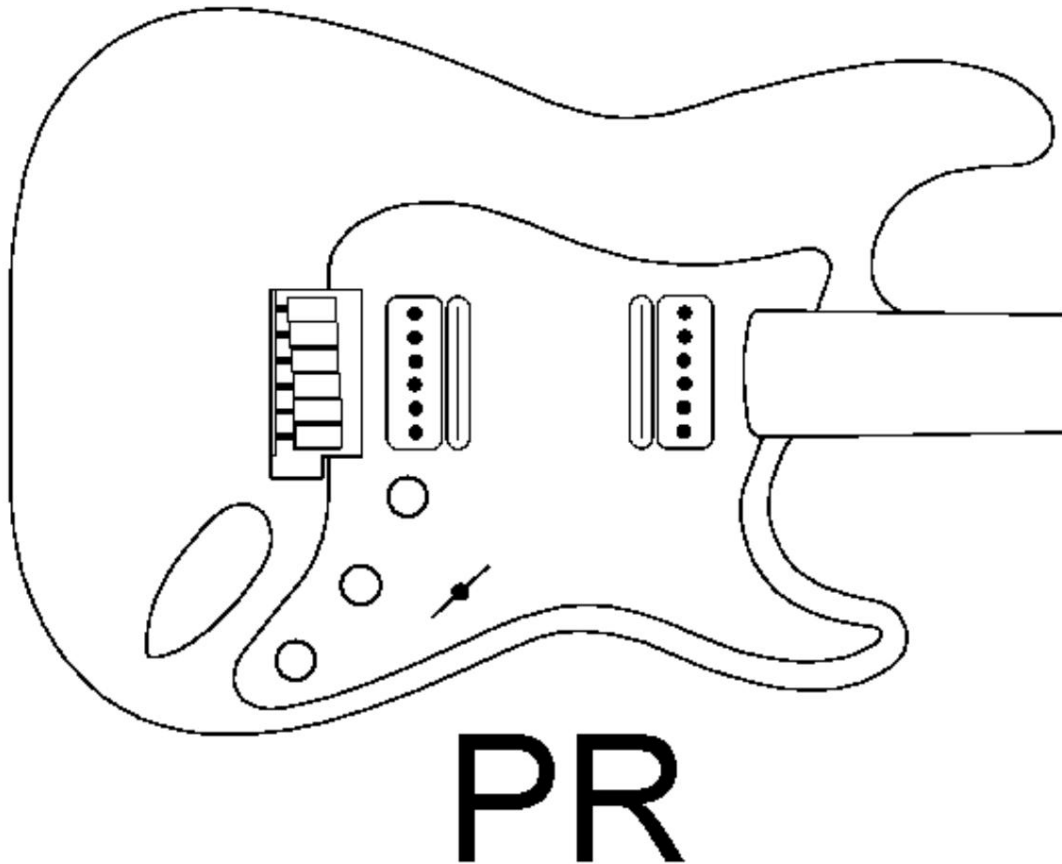

Les circuits suivants ont été développés spécifiquement pour les micros P-Rails de Seymour Duncan. Ceux-ci ont une bobine large, qui produit un son plus moyen, et une bobine étroite, qui a une accentuation des aigus plus forte. Il est important de noter la polarité magnétique différente des bobines. Cela réduit tout bourdonnement lorsque deux appareils similaires sont connectés ensemble (en série ou en parallèle). Il ne disparaîtra pas complètement car la version chevalet comporte un peu plus d'enroulements de fils que la version manche.

PR1. Circuit simple, en position médiane bobines extérieures parallèles

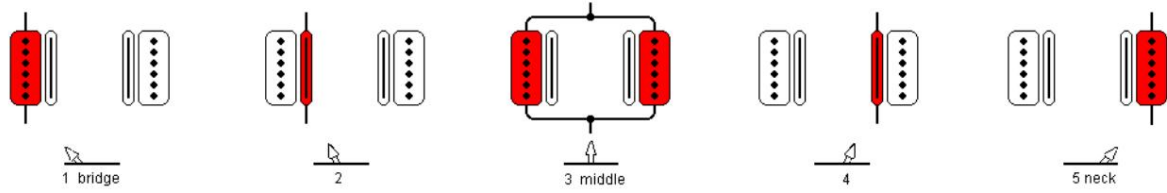

PR2. Circuit simple, en position médiane bobines intérieures parallèles

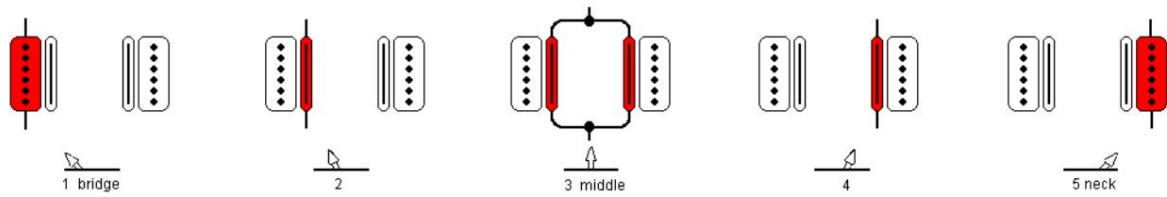

PR3. Circuit avec connexion en série et en parallèle de bobines associées

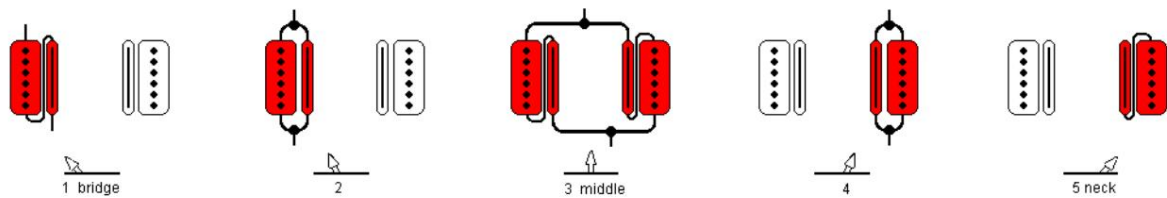

PR4. Circuit comme dans certaines guitares PRS (similaire au HH9)

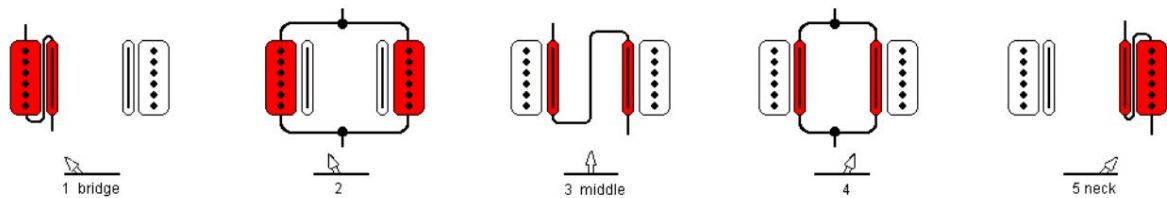

PR5. Version modifiée du circuit PR4

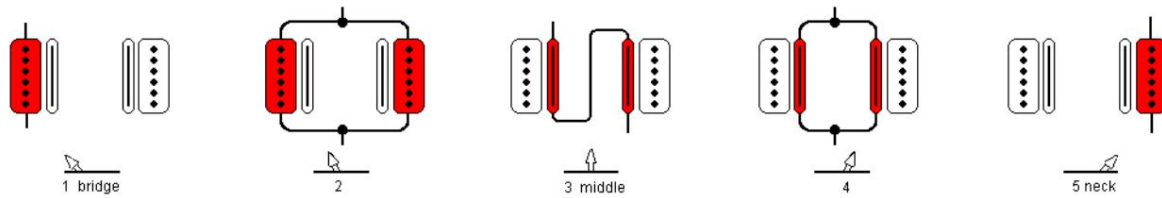

PR1. Circuit simple, en position médiane bobines extérieures parallèles

Ce circuit active les bobines individuellement dans les positions 1, 2, 4 et 5. En position 3, les deux bobines larges sont connectées en parallèle. Un Megaswitch M est utilisé

Fonctions de commutation :

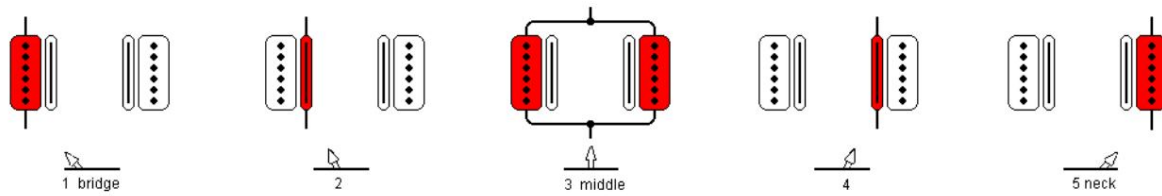

Principe de commutation électrique :



Schéma de câblage :



Relations:

Postes :

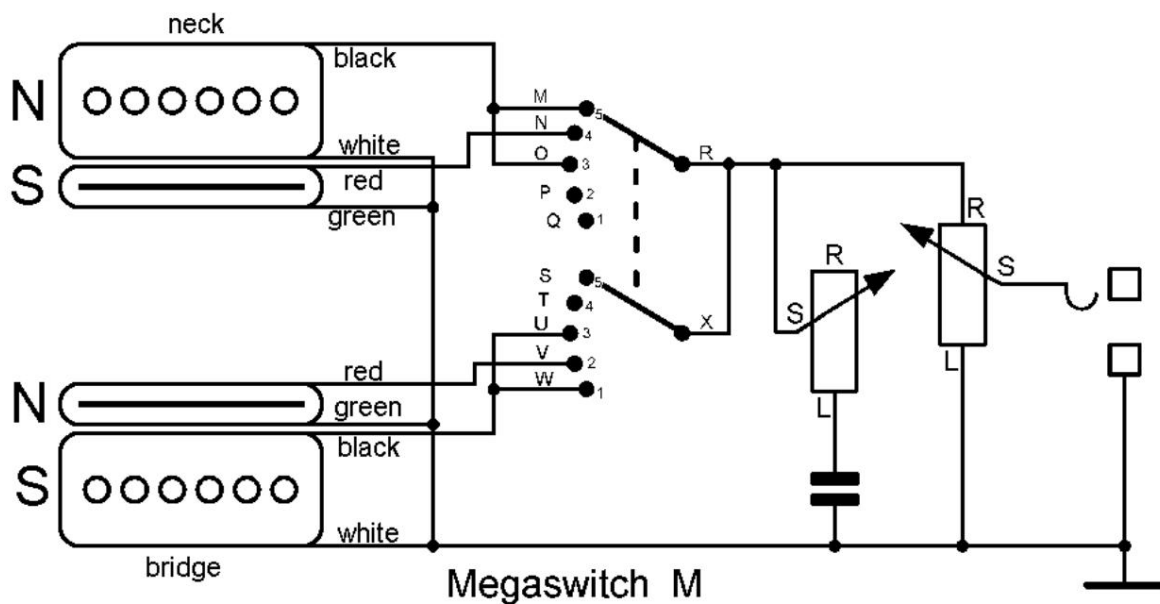
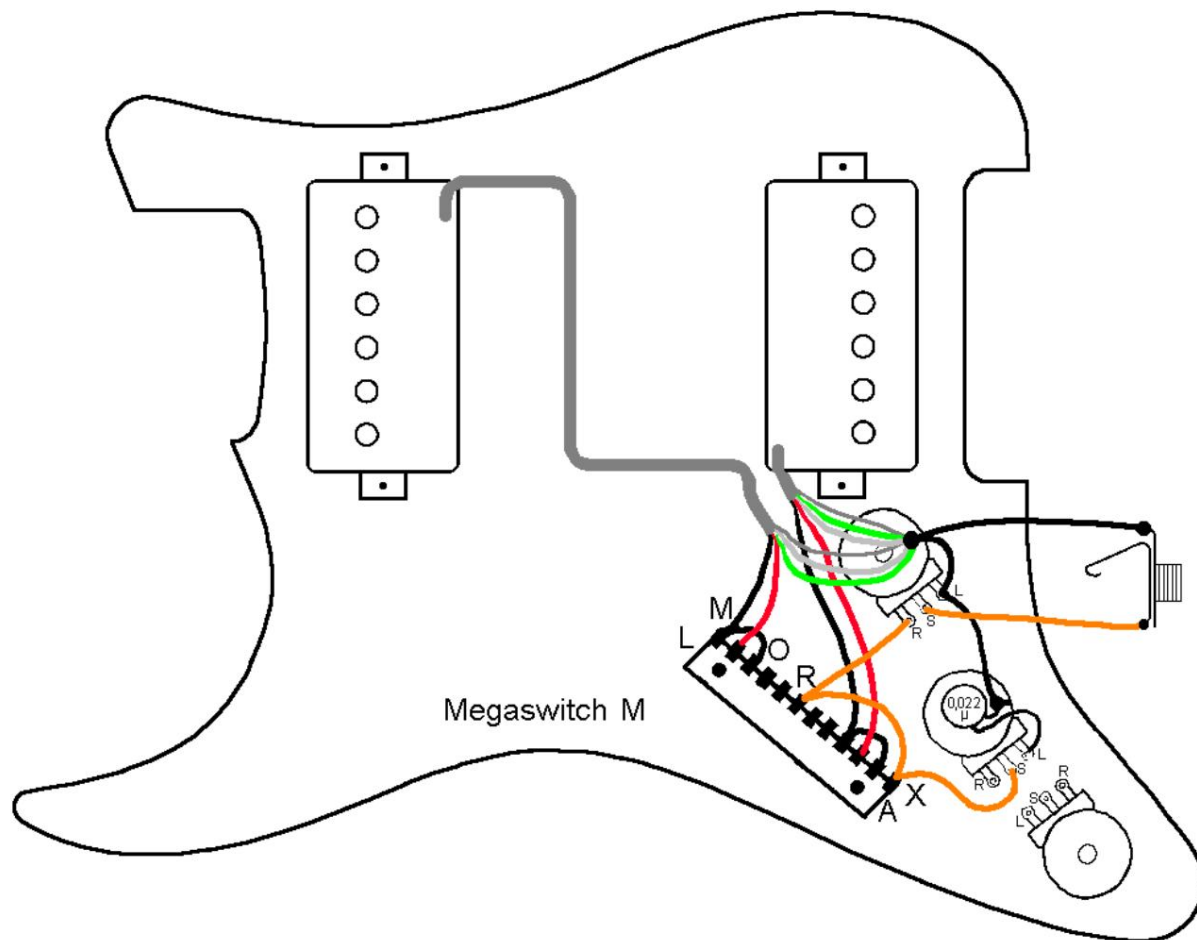
1. Pont à bobine large
2. Pont à bobine étroite
3. bobines larges parallèles
4. Bobine étroite à col
5. Bobine à col large

Connexion:

M, col rond noir

N Pourriture du cou

Sortie R, X

U, dans Steg noir

Étape en V rouge

Masse cou blanc, cou vert, pont blanc, pont vert

PR2. Circuit simple, en position médiane bobines intérieures parallèles

Ce circuit active les bobines individuellement dans les positions 1, 2, 4 et 5. En position 3, les deux bobines étroites sont connectées en parallèle. Un Megaswitch M est utilisé.

Fonctions de commutation :

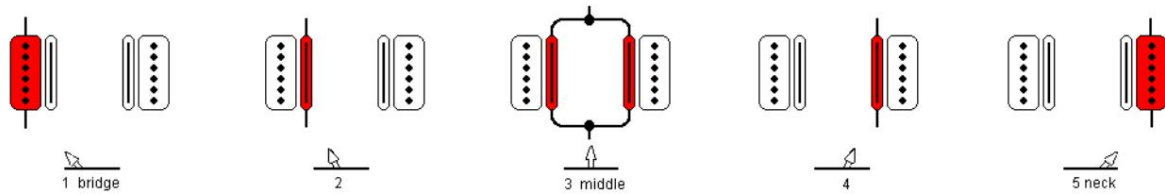

Principe de commutation électrique :



Schéma de câblage :



Relations:

Postes :

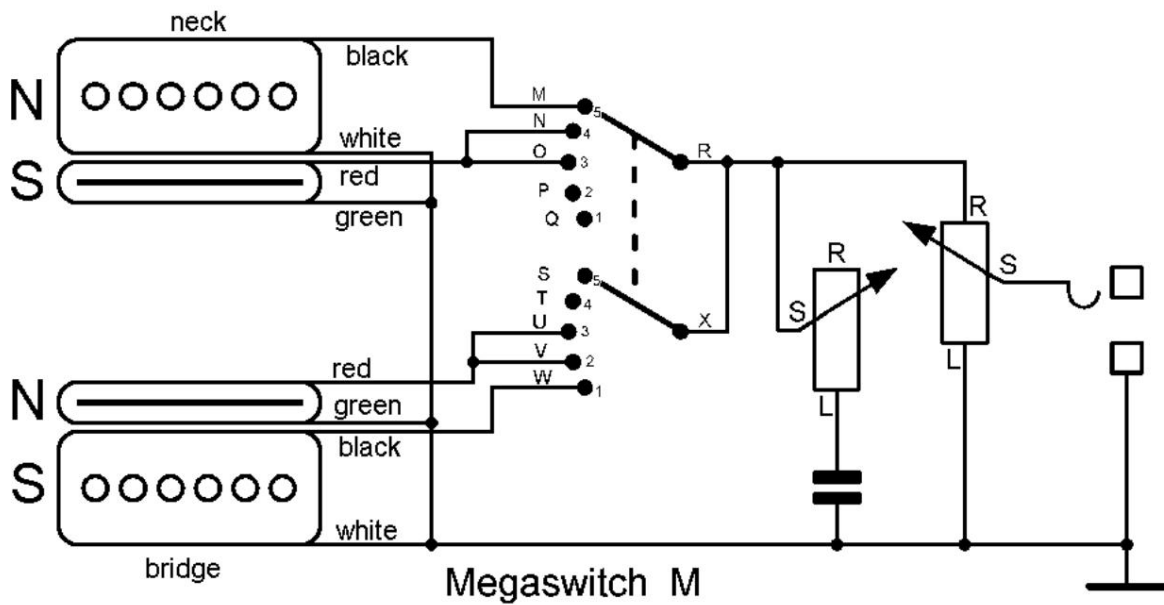
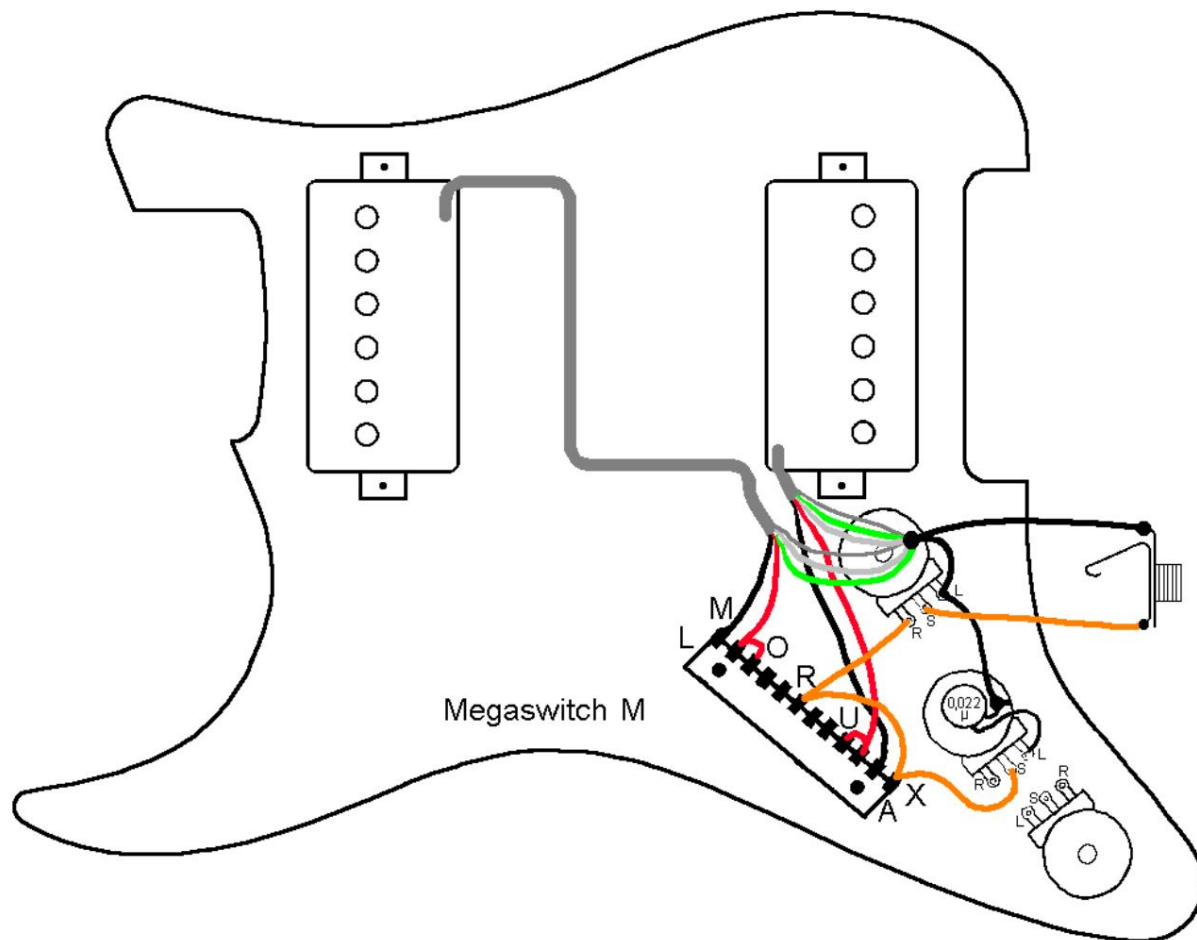
1. Pont à bobine large
2. Pont à bobine étroite
3. bobines étroites parallèles
4. Bobine étroite à col
5. Bobine à col large

Connexion:

Col M noir

N, O Racine du cou

Sortie R, X

U, V Steg pourriture

Pont W noir

Masse cou blanc, cou vert, pont blanc, pont vert

Circuit PR3

Ici, dans les positions de commutation 2 et 4, les bobines des humbuckers sont connectées en parallèle pour des sons avec un fort accent sur les aigus, et dans les positions 1, 3 et 5, elles sont connectées en série pour des sons avec un accent plus marqué sur les médiums. Toutes les positions sont silencieuses. Un Megaswitch M convient pour cela.

Fonctions de commutation :

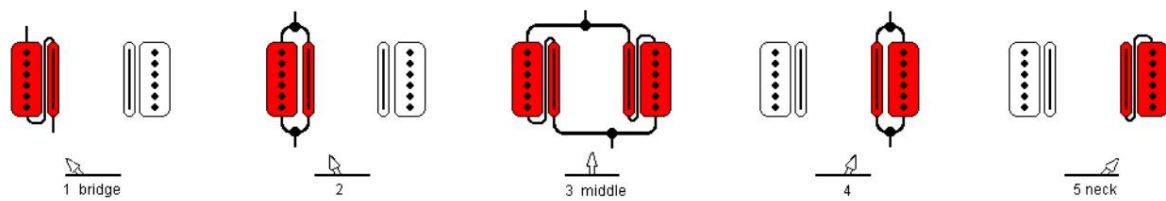

Principe de commutation électrique :



Schéma de câblage :



Relations:

Postes :

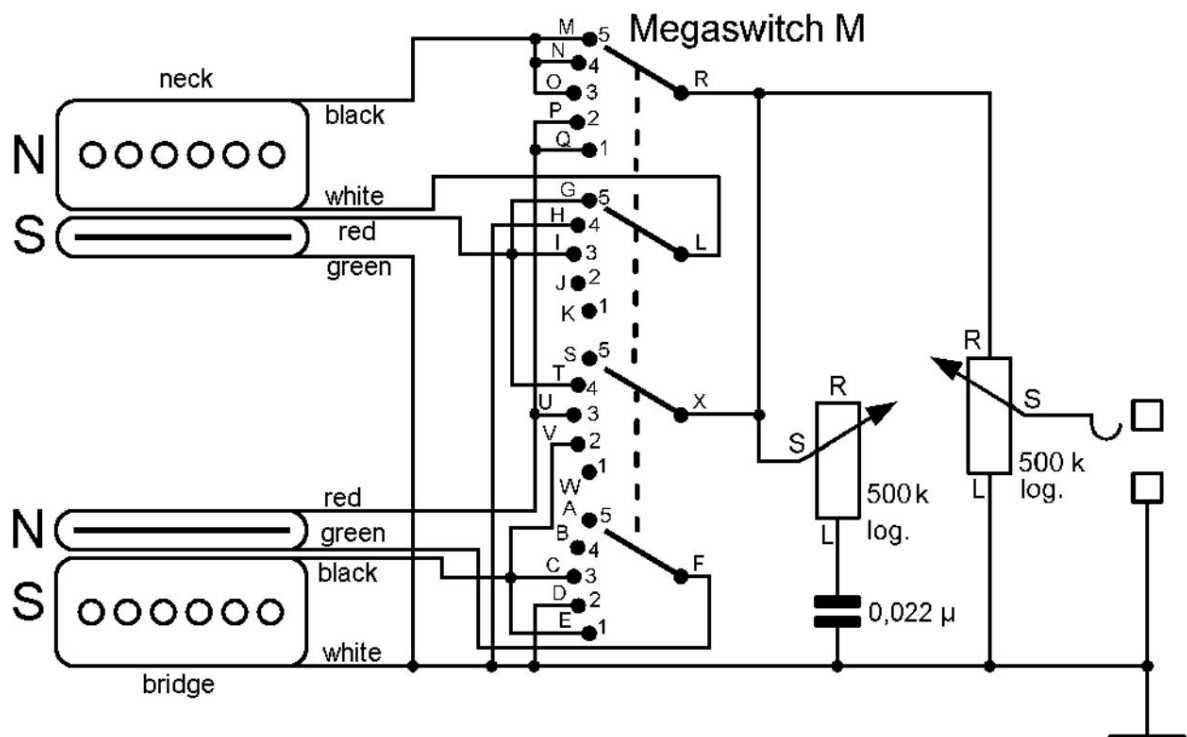
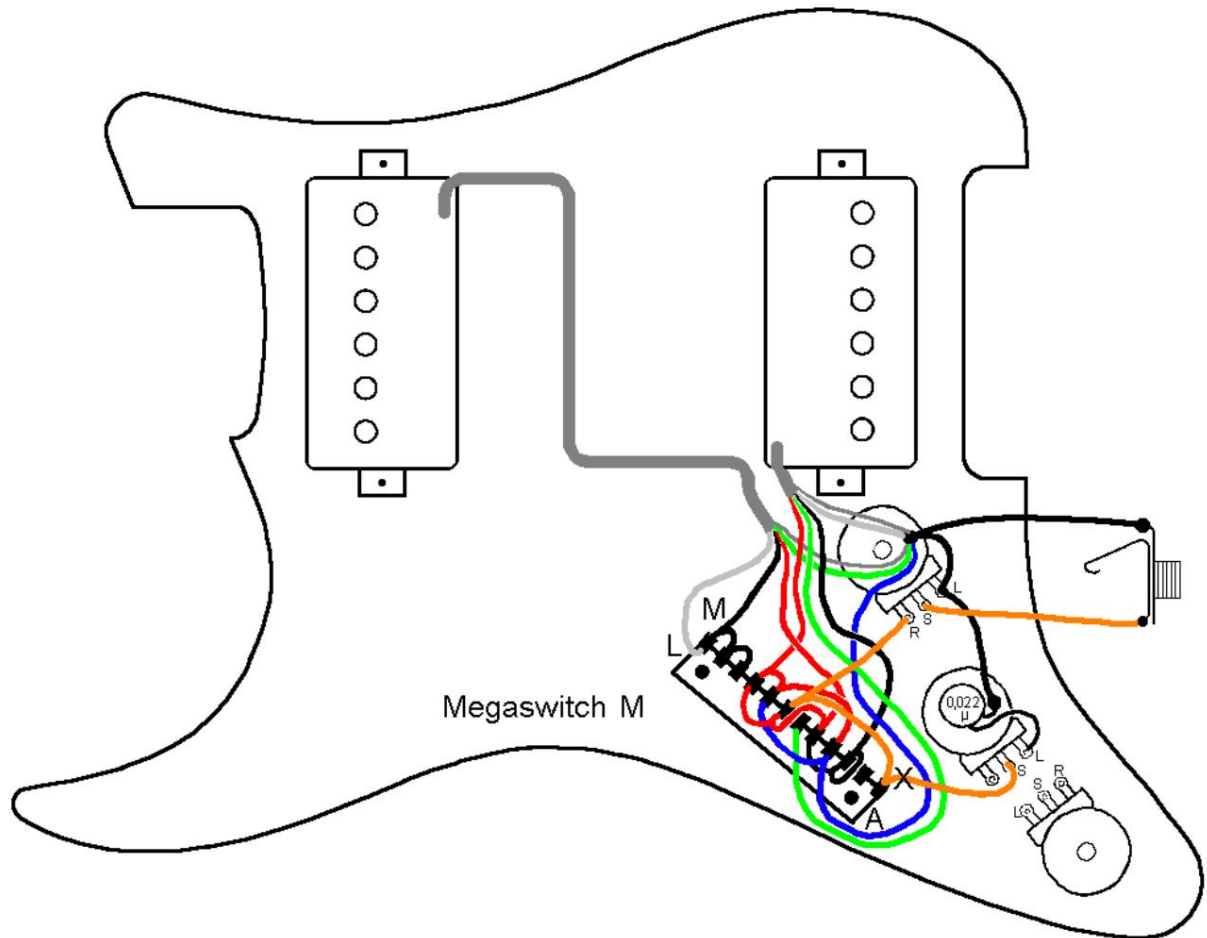
1. Bobines de pont en série
2. Bobines de pont parallèles
3. les deux micros sont en parallèle, les bobines sont chacune en série
4. Bobines de cou parallèles
5. Série de bobines de cou

Connexion:

Pont C, E, V noir

D Masse

Pont F vert

G, I, T Hals rot

H Masse

Col en L blanc

M, N, O cou noir

P, Q, U Steg pourriture

Sortie R, X

Pont de masse blanc, manche vert

PR4. Circuit comme dans certaines guitares PRS (similaire au HH9)

Ce circuit présente les combinaisons de bobines trouvées sur certaines guitares PRS. Dans les positions avec connexions en série de deux bobines, le son est davantage accentué dans les médiums, tandis que dans les positions avec connexions en parallèle, le son est davantage accentué dans les aigus. Un Megaswitch P est utilisé ici.

Fonctions de commutation :

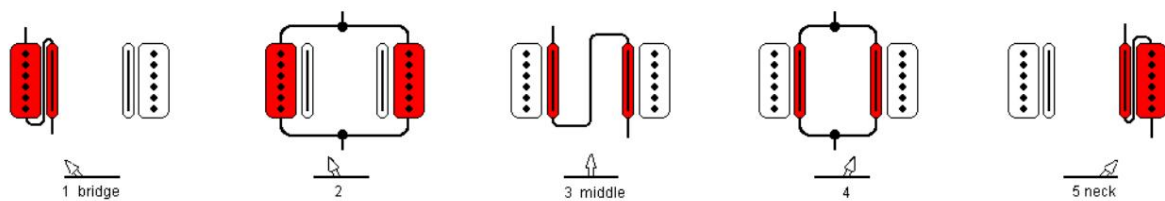

Électrique

Principe de commutation :



Schéma de câblage :



Relations:

Postes :

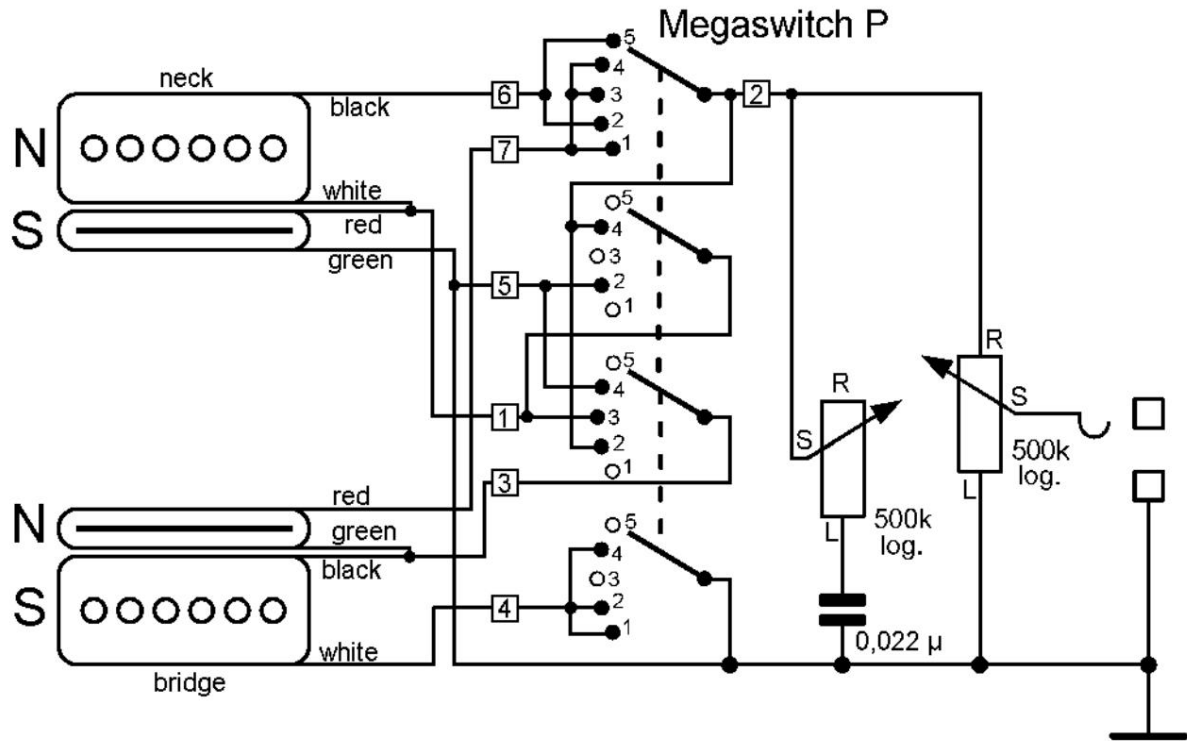
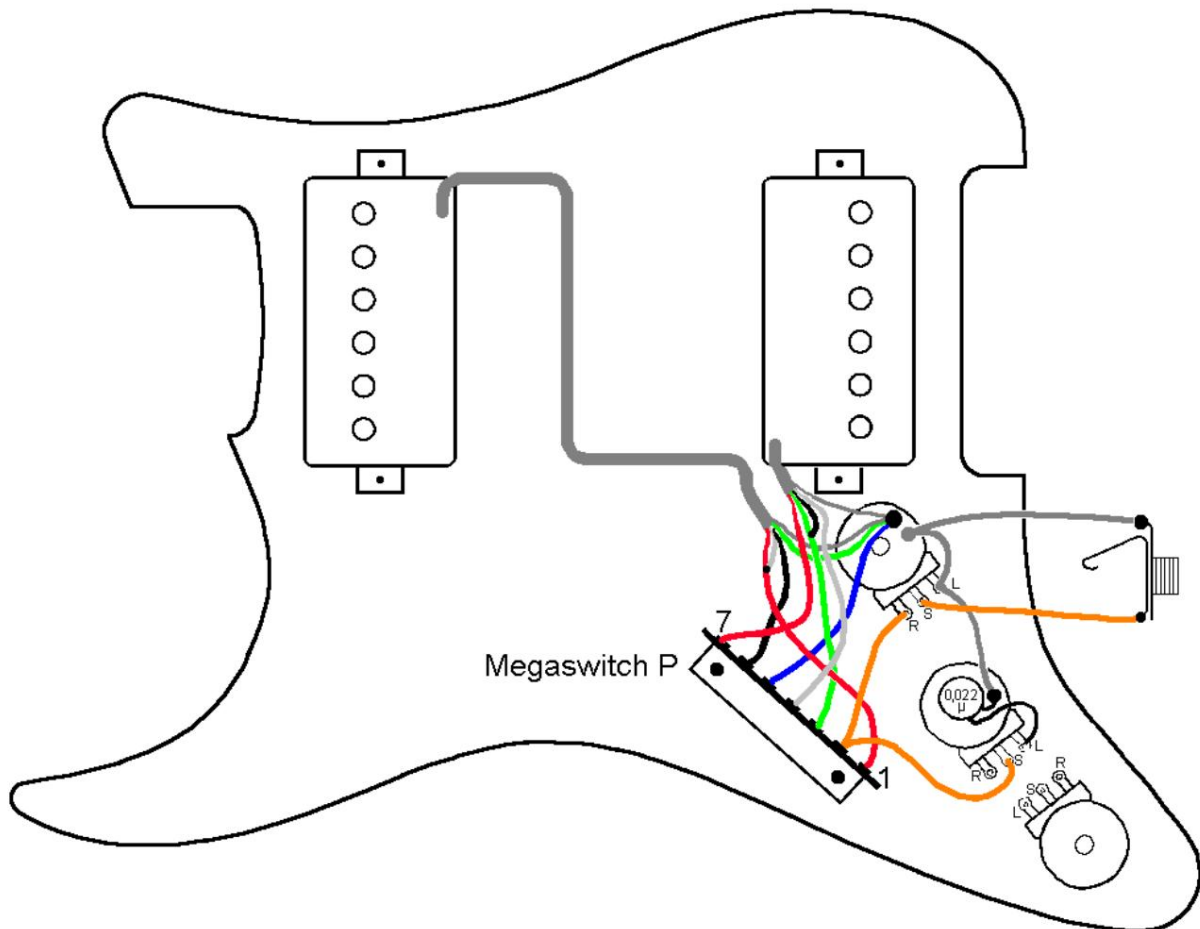
1. Bobines de pont en série
2. Bobines extérieures (larges) parallèles
3. bobines intérieures (étroites) en série
4. bobines intérieures (étroites) parallèles
5. Série de bobines de cou

Connexion:

1 cou blanc et rouge

2 Sortie

3 ponts vert et noir

4 barres blanches

5 masses, cou vert

6 cols noir

Racine en 7 étapes

Masse 5, cou vert

PR5. Version modifiée du circuit PR4

Il s'agit d'une modification du circuit PR4. Alors qu'en positions 1 et 5 les aigus sont relativement fortement atténués, ici ils sont plus prononcés. Un Megaswitch M est utilisé.

Fonctions de commutation :

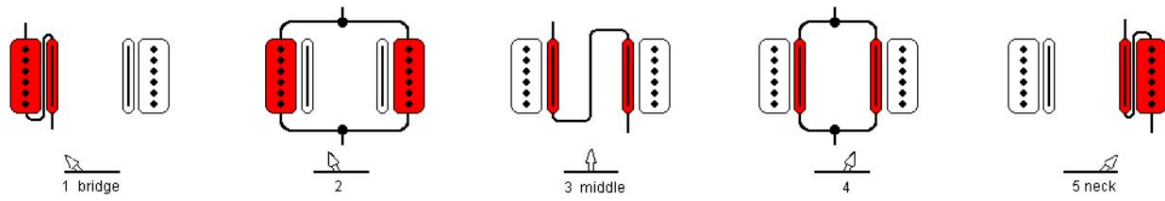

Principe de commutation électrique :



Schéma de câblage :



Relations:

Postes :

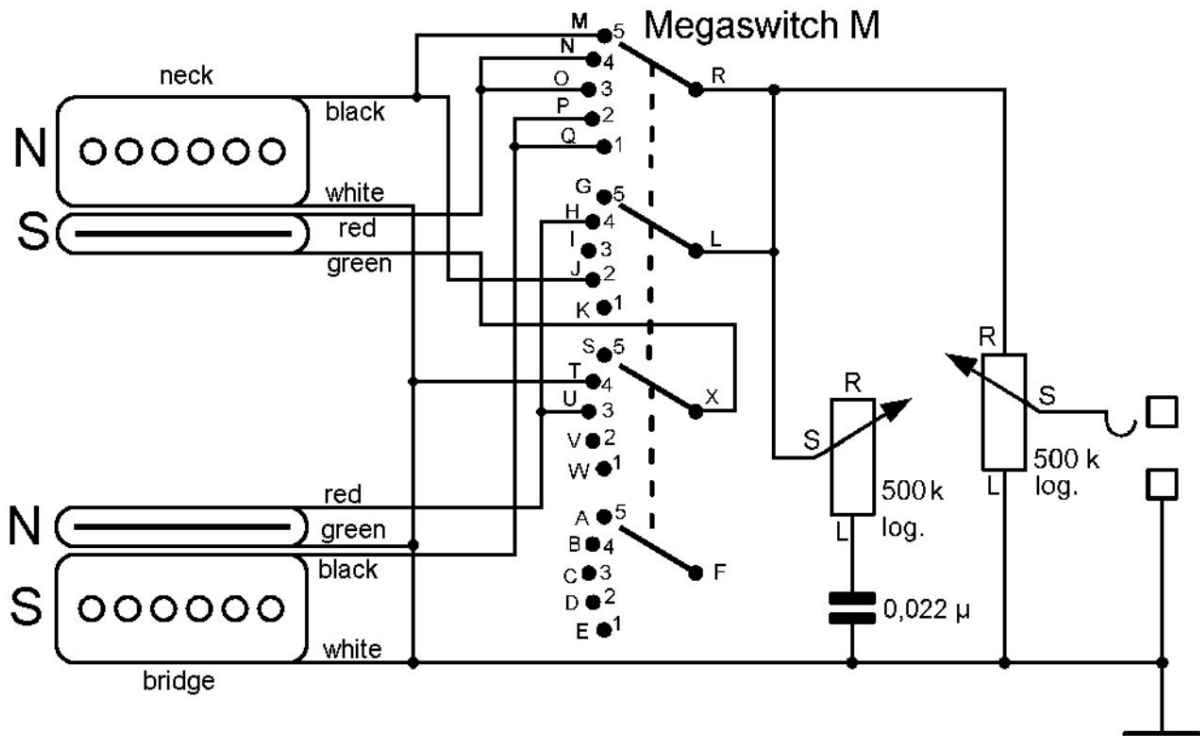
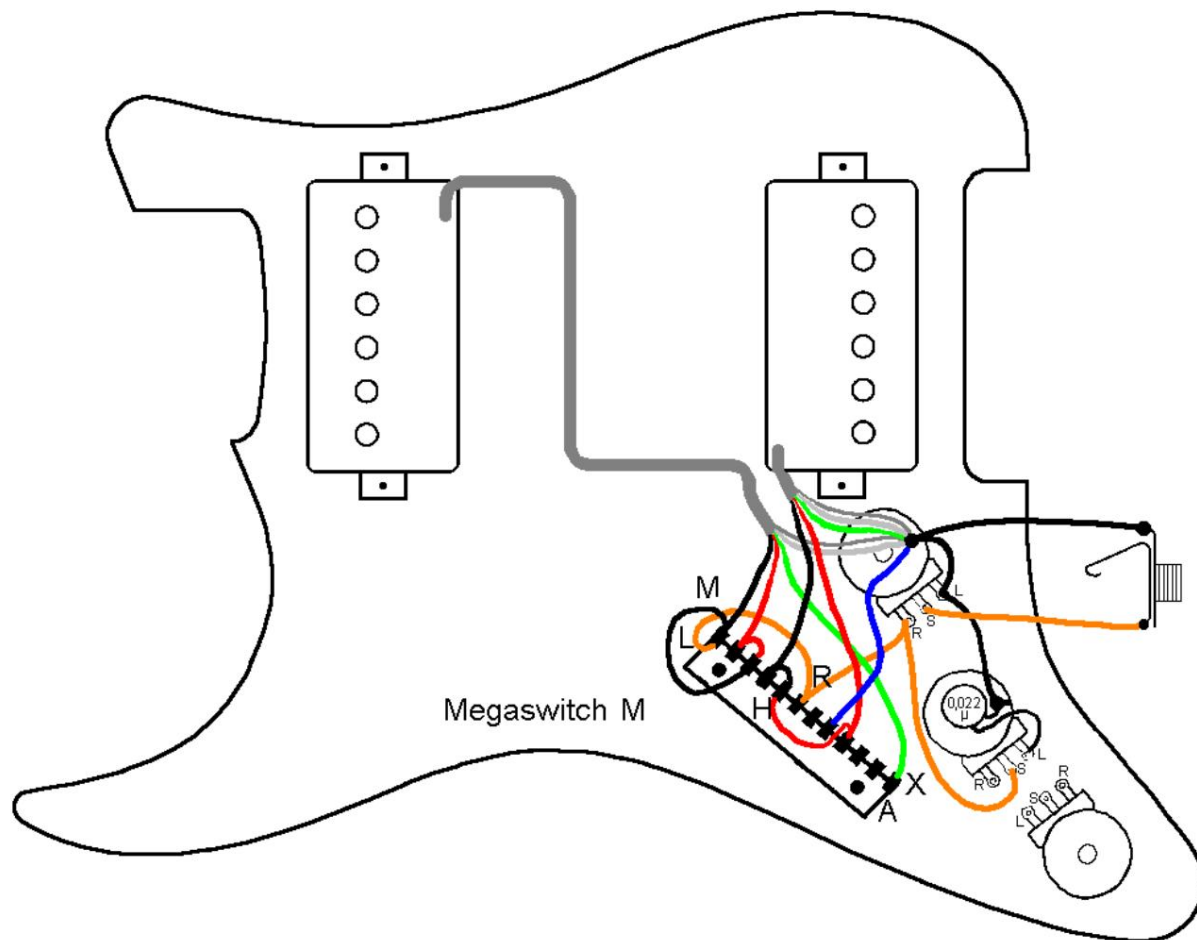
1. Pont à bobine large
2. Bobines extérieures (larges) parallèles
3. bobines intérieures (étroites) en série
4. bobines intérieures (étroites) parallèles
5. Bobine à col large

Connexion:

H, U Pont rouge

J, M cou noir

Sortie L, R

N, O Racine du cou

Pont P, Q noir

T Masse

Col en X vert

Manche massif blanc, pont blanc, pont vert